

No.	PART NAME	Q'TY	SPEC	REMARKS
1	本体	1	SPCC	
2	整流板	1	SPCC	550×450
3	前幕板	1	SPCC	
4	フィルター	2	SPCC (BK塗装)	300×205
5	照明	1	100V/5W	LED
6	スイッチ	1	250V 2A	
7	電源コード	1	3芯挿し口	2芯変換プラグ付
8	排気口	1	SPCC 7mm	
9	取付金具	2	SPCC	
10	天吊金具	2	SPCC	

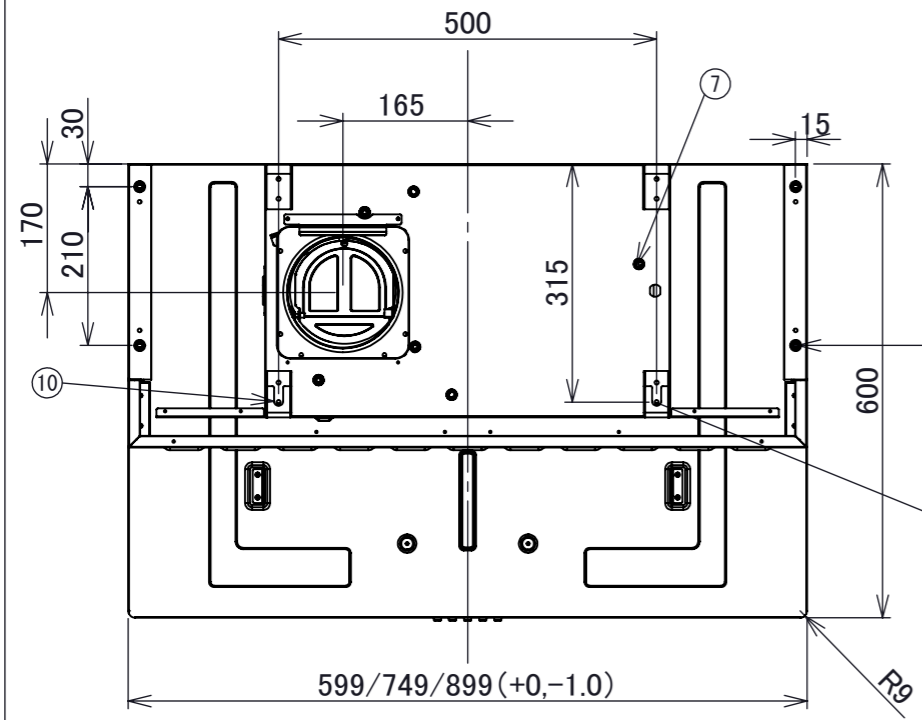

4-φ6
横幕板取付穴(HP)

吊ボルト固定位置

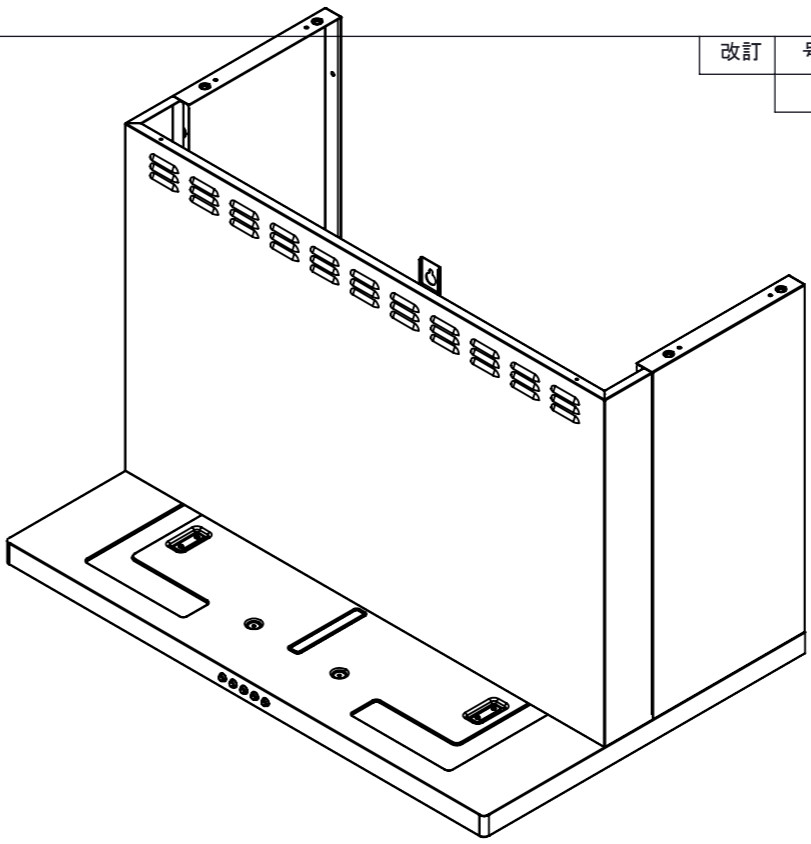

上部本体固定穴位置

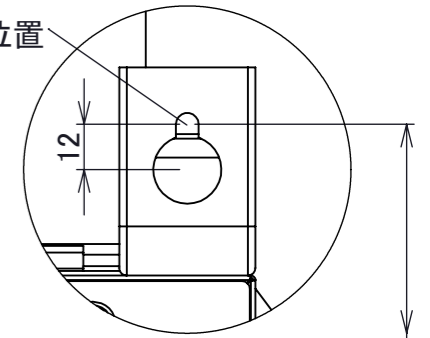

詳細図 A
上部本体固定穴詳細図
(スケール 1 : 2)

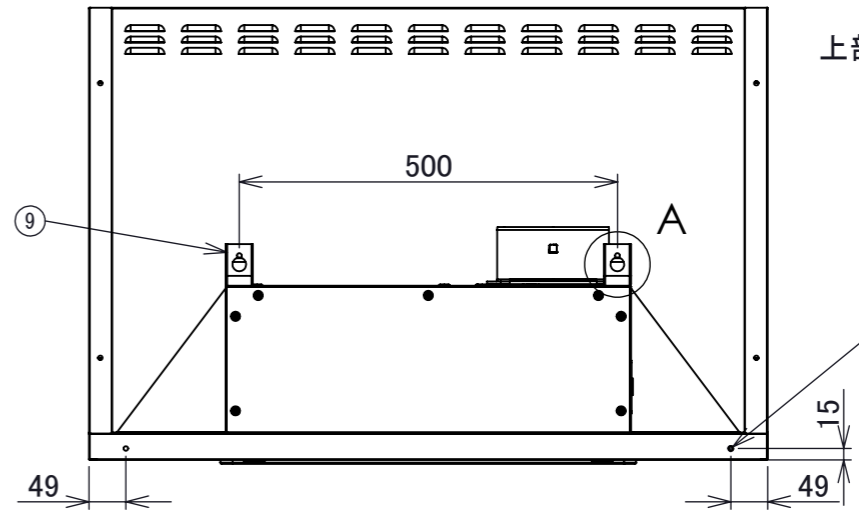
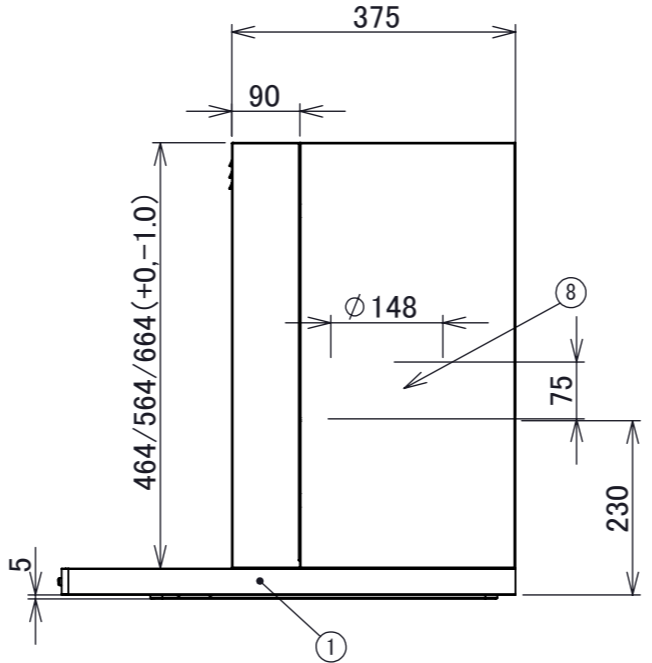
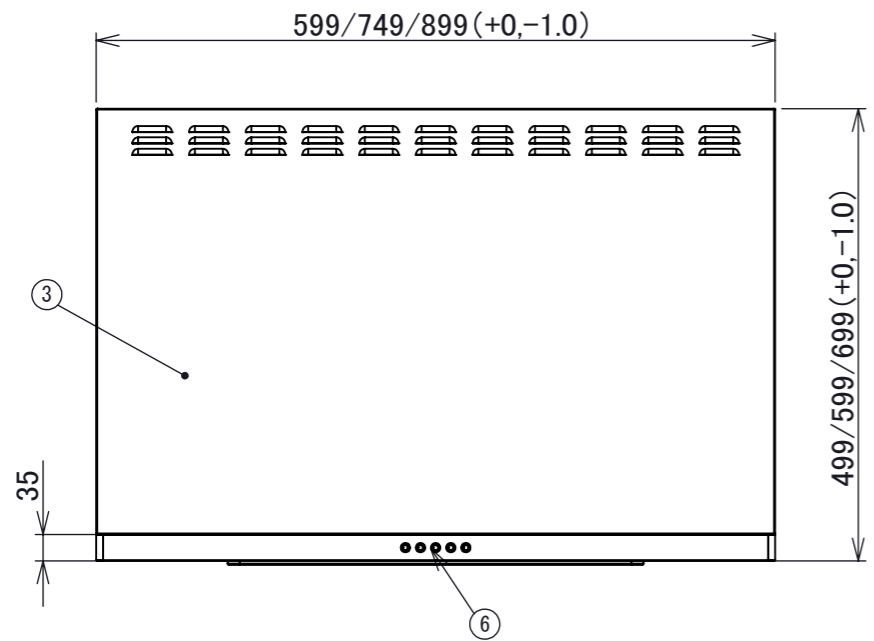

2-φ6
下部本体取付穴

■付属品

木ねじ	4本
排気口	1個
前幕板	1枚
小ねじ	2本

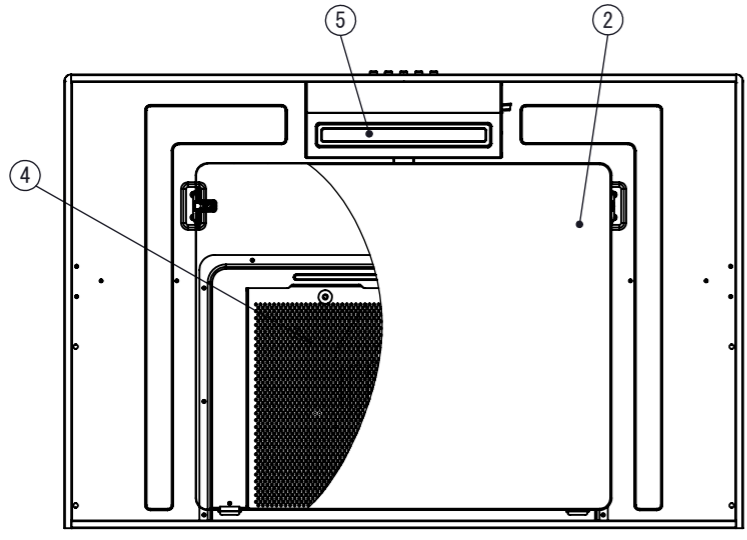

■静圧・風量・性能表

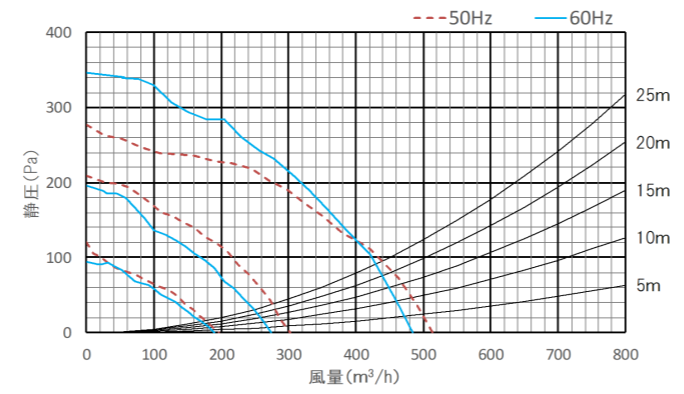

■特性表

品番	定格電圧 (V)	ノッチ	定格周波数 (Hz)	消費電力 (W)	風量 (m³/h)		騒音 (dB)	重量 (Kg)
					0 (Pa)	100 (Pa)		
SKB-AF60 SKB-AF75 SKB-AF90	100	強	50	93	514	423	47	21 23 25
			60	99	484	437	46	
		中	50	50	302	-	37	
			60	52	274	-	35	
		弱	50	28	196	-	31	
			60	28	189	-	33	

電動機形式	4極コンデンサ誘導電動機	▲▲はカラーを示す
絶縁抵抗	10MΩ以上	MS...メタリックシルバー
耐電圧	AC1000V 1分間	WW...ウォームホワイト
絶縁区分	E種	BK...ブラック

記事	承認	確認	設計	製図	個数	公差	初期取数	材質	機種	機種名	部番	個数
			20190724	20190724		±1.0		SPCC	SKB-AF60/75/90▲▲50/60/70L	SKB-AFレンジフード		
			白川	大澤	概略重量							