

改訂	号	日付	記事	担当	確認	承認
		20200229	新規作成	大澤	白川	佐瀬

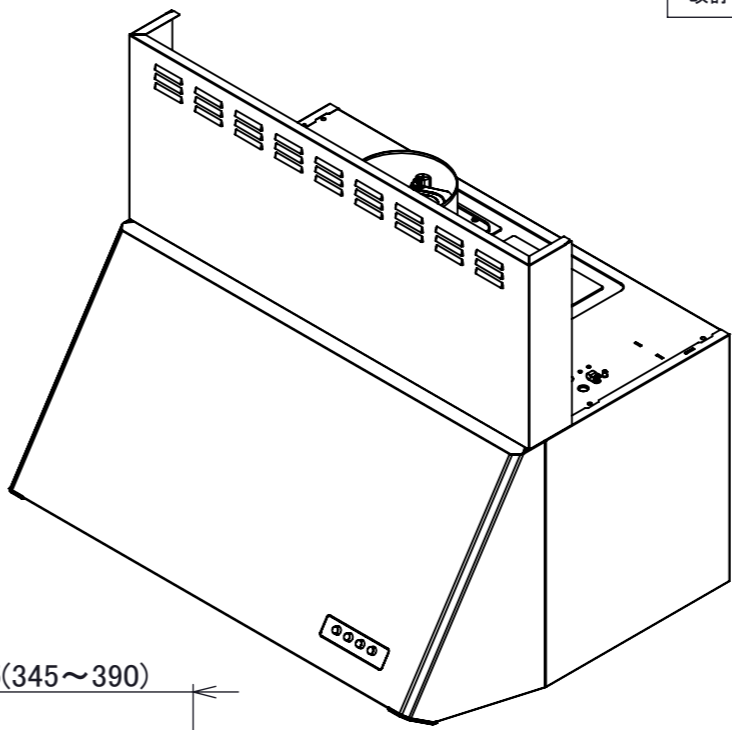

No.	PART NAME	Q'TY	SPEC	REMARKS
1	本体	1	SPCC	
2	前板カバー	1	SPCC	
3	上幕板	1	SPCC	
4	フィルター	2/3	SPCC (BK塗装)	W900のみ3枚
5	照明カバー	1	100V/36W	
6	スイッチ	1	250V 2A	
7	電源コード	1	3芯挿し口	2芯変換プラグ付
8	排気口	1	SPCC 7mm	
9	スペーサー	2	SPCC	W750のみ

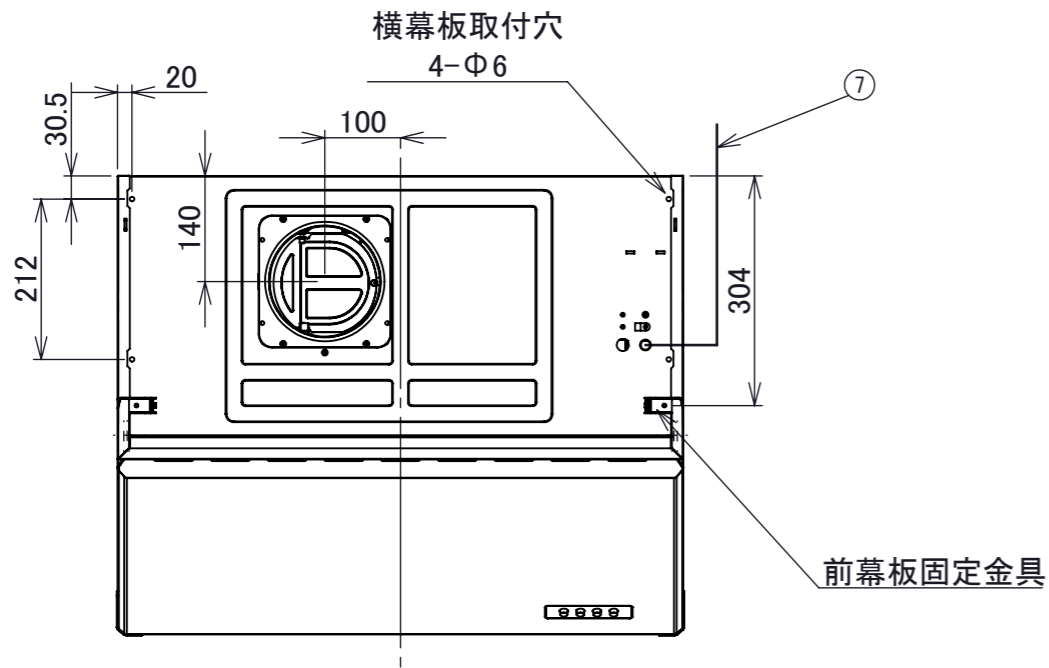
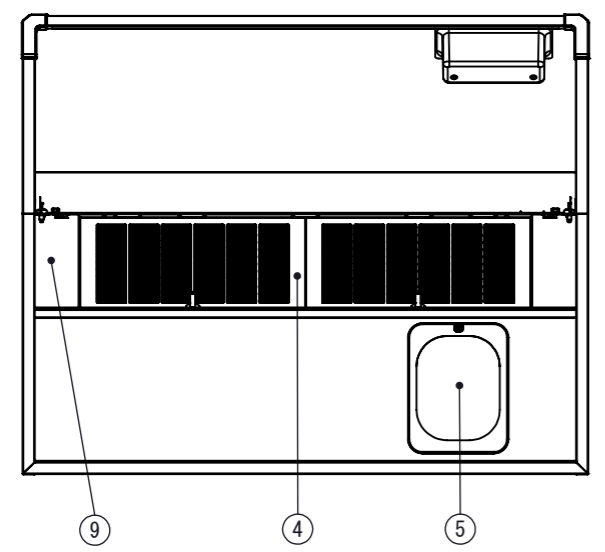
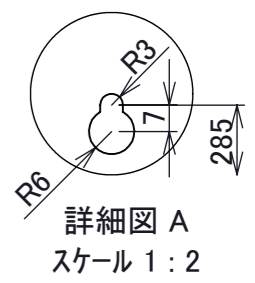
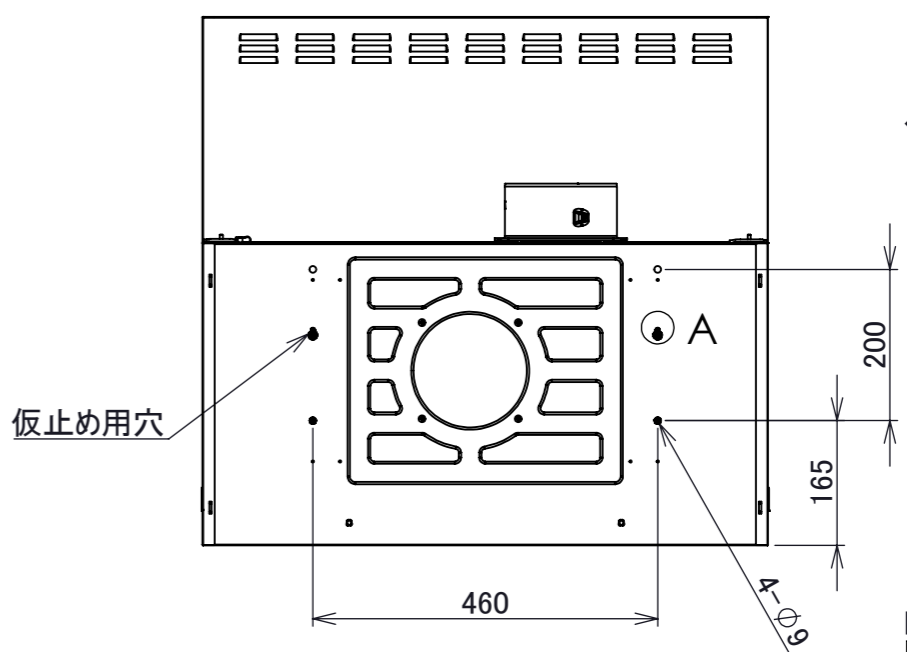
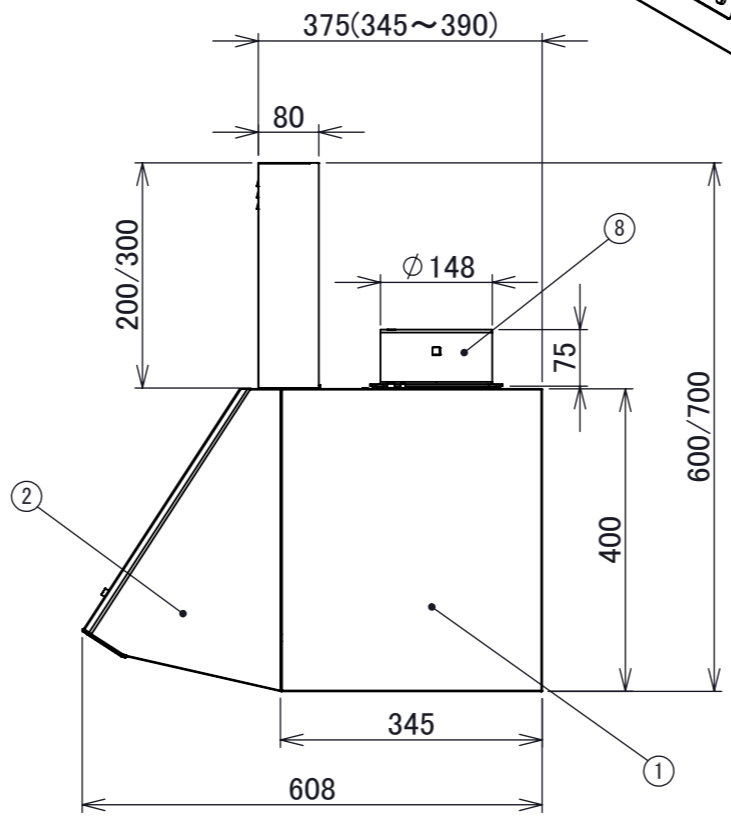
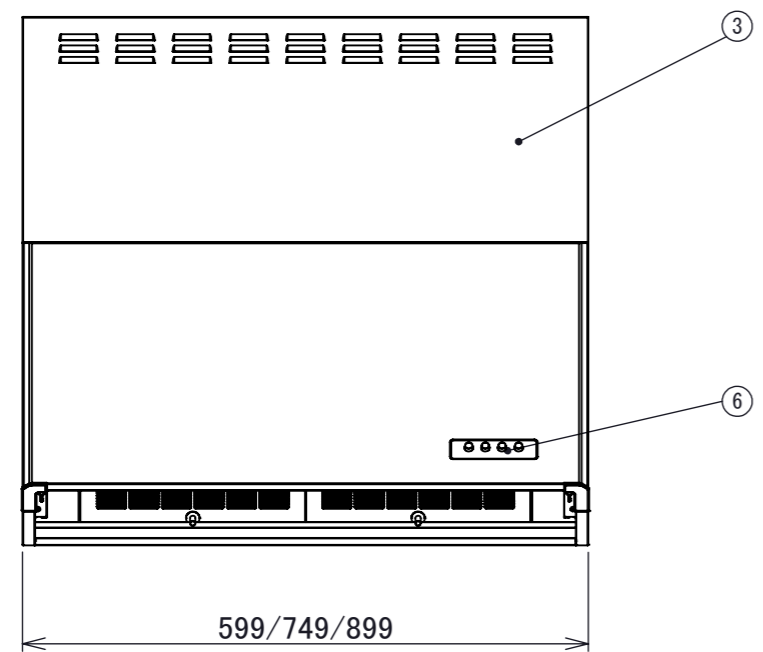

■静圧・風量・性能表

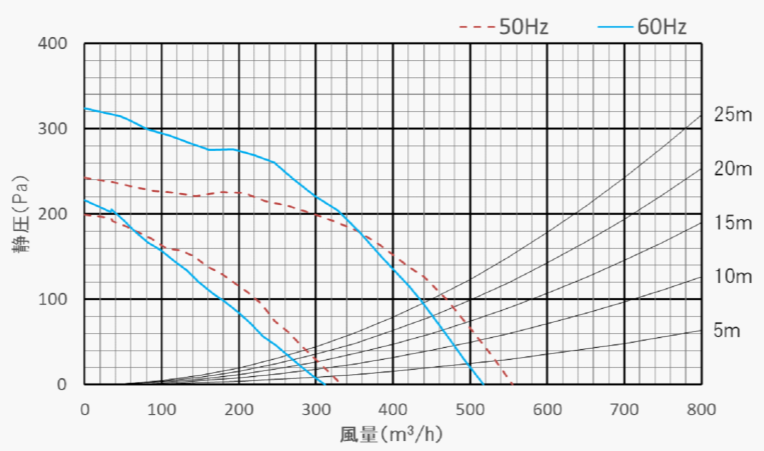

■特性表

品番	定格電圧 (V)	ノッチ	定格周波数 (Hz)	消費電力 (W)	風量 (m³/h)		騒音 (dB)	重量 (Kg)	
					0 (Pa)	100 (Pa)			
TST-60 TST-75 TST-90	100	強	50	93	563	470	45	15 17 19	
			60	99	524	435	44		
			弱	50	52	333	-		35
				60	52	311	-		35

■付属品

木ねじ (Φ5×40)	6本
排気口	1個
上幕板	1枚
小ねじ (M4×8)	4本

▲▲はカラーを示す
MS・・・メタリックシルバー
WW・・・ウォームホワイト
BK・・・ブラック

記事	承認	確認	設計	製図	個数	公差	初期取数	部番	機種	機種	個数
	2020229	2020229	2020229	20200229		±1.0			TST-60/75/90▲▲60/70		
佐瀬	白川	大澤	大澤					部番	品名	部番	部名
									深型レンジフード		
								材質	SPCC	処理	粉体塗装
株式会社TJMデザイン										尺度	1:10
										図番	